



INCAR

SECCIÓ
TERRITORIAL
DEL VALLÈS
ORIENTAL

nº 140

ABRIL-MAIG 1993

INFORMACIÓ DE CATALUNYA PER A RADIOAFICIONATS



Stand d'URVO a Barcelona, en el marc
de la Fira del Turisme a Catalunya.
En la imatge, EA3 EMY, CCN, UC i EHE.



URVO

Unió Radioaficionats
Vallès Oriental
Tel. 879 41 74
Aparat de Correus, 262
08400 GRANOLLERS

**PRESIDENT D'HONOR
FEDERICO ARAGONES XIOL
EA3FP**

**INCAR
BUTLLETÍ EDITAT PER LA
SECCIÓ TERRITORIAL
DE URE
DEL VALLÈS ORIENTAL**

**CONSELL DE REDACCIÓ
ARIAN BOTEY, EA3UJ
JESUS SEGURA, EA3EZZ**

**EDICIÓ
GRATUÏTA**

**CORRESPONDÈNCIA
APARTAT DE CORREUS 262
08400 GRANOLLERS
(BARCELONA)**

D.L. B/13955-80
Impressió i fotocomposició:
TOT-Ràpid (Granollers)

SUMARIO

<i>EDITORIAL</i>	3
<i>NOTES DE SECRETARIA</i>	3
<i>VEU EN OFF (EA3UJ)</i>	4
<i>DE OTRAS FUENTES</i>	5
<i>CHISPAS DE LA RADIO (EA3EMY)</i> . 6, 7	
<i>NENE'S PAGE (EA3EBN)</i>	8
<i>ANTENAS (EA3UC)</i>	9
<i>MI PELEA CON LA MM-5</i>	10, 11
<i>EL BROADCASTING 2a PART (EA3DBW)</i>	12, 13
<i>HISTORIA DE LA RADIO (EA3FFP)</i>	14
<i>INFORMATICA (EA3DLV)</i>	15, 16
<i>SWL RADIOESCUCHA (EA3EZZ)</i>	17
<i>PETIT MERCAT</i>	18
<i>TAL COMO SOMOS</i>	19

Portada:

Stand d'URVO a Barcelona, en el marc
de la Fira del Turisme a Catalunya.
En la imatge, EA3 EMY, CEN, UC i EHE.

Los artículos técnicos y teóricos publicados
en esta revista son propiedad del autor. La
revista no se responsabiliza de la opinión ni
del contenido de los artículos que en ella se
publiquen.

EDITORIAL

*Con la llegada de la primavera, ha llegado una actividad febril a esta delegación, comenzamos con el tema del Canon, que parece resuelto en la gran mayoría de los casos, también cuando recibáis estas líneas ya habremos puesto en funcionamiento el stand del **SALÓ INTERNACIONAL DEL TURISME A CATALUNYA**, y supongo que a la gran mayoría de socios les llegara antes la revista, de los días 15 al 23 de Mayo, en los cuales tendremos un stand cedido por el Ayuntamiento de*

Granollers, en la feria de esta localidad . Como veréis estamos atareados, ya que aparte de esto están los temas de siempre, y acondicionamiento del local. Bien, no os entretengo más, tan sólo me queda agradecer a todos los socios el soporte dado y especialmente a esas personas que si antes llevaban esta delegación prácticamente solas, siguen si cabe con mas ímpetu que nunca, y creo que para ellos, la radio, es más una vocación que una afición, gracias amigos.

73, Josep EA3EZD

NOTES DE SECRETARIA

En les dues darreres reunions de la Junta Directiva d'URVO, es van tractar entre d'altres, els següents temes:

* S'acorda revisar el preu d'impressió d'INCAR o reduir d'alguna manera aquesta despesa que és massa important.

* S'insistirà a la Casa Gran sobre la possibilitat de rebre una ajuda o subvenció, que finalment queda convinguda inicialment en la cessió gratuïta del local de que ara es disposa i una quantitat de 100.000 pts anuals.

* S'agraeix a EA3EMY la seva tasca en la classificació de les QSL's de l'Olimpiada, tot i fent extensiu aquest agraïment als altres col·legues que també han col·laborat en aquesta tasca.

* S'acorda participar a la Fira del Turisme a Catalunya, els dies 22, 23, 24 i 25 del passat mes d'abril.

* S'acorda també participar en la Fira i Festes de l'Ascensió de Granollers, en el pavelló de la Mostra d'Entitats, i s'estableixen torns

d'estada al stand, muntatge i desmuntatge.

ALTRES NOTES

EA3EZD (de EA3MM-5) ens fa arribar la següent nota procedent del Comitè Executiu de la U A R L

A tots els radioamateurs i oficines de QSL del món:

La lliga Ucraïniana de Radioaficionats (U A R L) informa que des de gener del 1992, el ràdio club central de Rússia (el famós P.O. Box 88 de Moscou) està demanant pagament adicional a les QSL tramitades als radioaficionats ucraïnians. Ningú comprèn per què. Moscou fa tot el que pot per a guanyar la màxima quantitat possible de diners. En cas contrari, els ucraïnians no rebran mai les seves QSL's. Per tot això, SI US PLAU, PER FAVOR, NO ENS ENVIEU LES QSL'S VIA P.O. BOX 88 MOSCOU: Feu servir la següent adreça per a fer-ho:

U A R L QSL Bureau P.O. Box 56 KIEV, 252001 UKRAINE

VEU EN OFF

W-VHS: UN NOU FORMAT DE VIDEO. DEFINITIU FIN...?

Des de la seva aparició al 1976, s'han venut en el món més de 400 milions d'unitats de magnetoscòpis VHS. A l'hora de pensar en el futur, en nous formats adaptats a la qualitat que s'espera avui dia, cal tenir en compte també la compatibilitat amb els formats "antics", i aquets 400 milions de possibles clients.

Una important millora va venir amb el S-VHS, que en certa manera té en compta aquesta compatibilitat en sentit descendent, és a dir, aparells de S-VHS poden reproduir cintes VHS standard, però les cintes gravades en S-VHS no poden ser reproduïdes en aparells convencionals.

L'increment de qualitat que s'obté amb gravacions en S-VHS és espectacular (equivalent al Hi-8 de Sony), sempre que no es "baixi" de nivell, és a dir, que tant el reproduïdor com el monitor han de estar preparats per a S-VHS.

Però encara no n'hi ha prou, i ara es comença a parlar d'un altre format "definitiu" llençat també per JVC. Aquest format es dirà W-VHS (W=wide, ampla), que aplegarà compatibilitat total amb els formats inferiors (VHS i S-VHS).

Les primeres informacions que ens arriben sobre aquest format indiquen algunes característiques interessants:

- *Compatibilitat amb les emissions de Hi-vision japoneses
- *Gravació i reproducció en format 4:3 i en 16:9
- *Preparat per les noves normes EDTV-II (japonesa), ATV (USA), i HD-MAC (Europa)
- *Compatibilitat amb VHS i S-VHS
- *Utilització en el mercat de gran consum
- *Primer magnetoscopi domèstic adaptat a TV d'alta definició (HDTV)
- *Permet la gravació i reproducció simultània de dos programes diferents, així com l'entrada simultània de dues càmeres per a efectes tridimensionals.
- *Sistema de gravació HDTV: gravació paral.lela de dues pistes.
- *Gravació separada de lluminància. El procés de color es fa amb compressió de temps (haurem d'aclarir això en noves informacions futures)
- *Circuits milloradors d'imatge: Emfasi temporal (nova tecnologia de reducció de soroll) i circuit de compensació del "jitter" amb pista creuada.
- *Gravació d'àudio en FM i digital (opcional)
- *Diàmetre tambor: 62 mm (igual que el VHS normal)
- *Velocitat del tambor: 1800 r.p.m. (ara giren a 25 r.p.m.)
- *Velocitat de cinta: 33,4 mm/s (actualment és 23,89 mm/s)

Quan tinguem més informació, la passarem.

EA3UJ

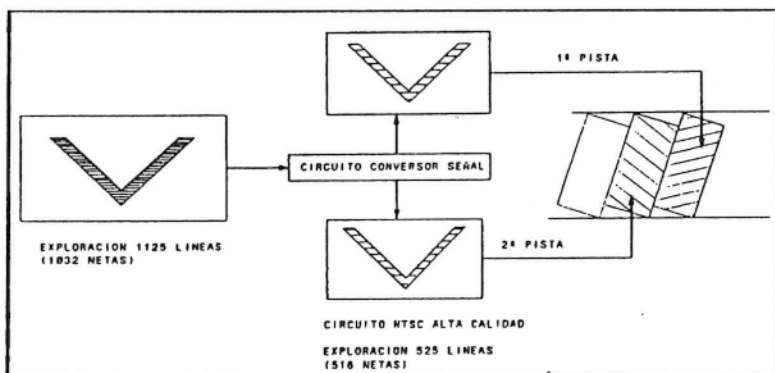

DE OTRAS FUENTES

DOS DESAPARICIONES

Una de ellas es personal. Lamentamos comunicar la muerte de uno de los más conocidos radioaficionados, Federico Aragón EA3FP, que fué socio fundador de la URE y que recientemente fué nombrado Presidente de Honor de dicha asociación.

Fuó sin duda uno de los mejores radioaficionados catalanes y españoles que trabajo siempre por divulgar la afición, sobre todo entre los más jóvenes. Nuestro pésame para sus familiares. Descanse en paz.

La publicación RADIO MAGAZINE ha dejado de editarse después de dos años de publicación. Al parecer los problemas económicos y el bajo número de suscripciones han obligado a su editor a tomar esta decisión. Se trataba de una revista mensual en inglés, aunque publicada en Alemania, que ha destacado siempre por sus noticias DX internacionales y una estupenda lista de emisoras clandestinas internacionales.

Lamentamos mucho esta noticia y esperamos que pronto vuelva a publicarse RADIO MAGAZINE. Cualquiera diexista puede escribir al editor. Su dirección es: Shortwave Press Service, Weender Strasse, 30, 3400 Goettingen 1, Alemania.

MATARO CONTARA CON UNA EMISORA DE RADIO MUNICIPAL

El pleno del Ayuntamiento de Mataró rechazó, con los votos en contra del PSC e IC y la abstención de CiU, una moción del PP que instaba a abandonar el proyecto de crear una radio municipal. Unos días antes la Dirección General de Telecomunicaciones de la Generalitat había ordenado el cese de las emisiones de dicha emisora denominada Radio Cerdanyola de Mataró, con el aviso de una posible sanción de 10 millones de pesetas. A pesar de los continuos requerimientos de la Generalitat, el ayuntamiento no ha solicitado la licencia, aunque hace siete meses comunicó verbalmente su intención de hacerlo.

CNN INAUGURO UN CANAL DE TELEVISION COMERCIAL EN MOSCU

Clásicos del cine ruso y estadounidense, dibujos animados y noticias de la cadena norteamericana CNN constituyen la programación de TV 6, el nuevo canal de televisión que empezó a emitir recientemente sólo para Moscú, con cinco horas de programación diaria. La previsión es ampliar su cobertura y las horas de emisión a veinte diarias durante este año.

UNOS LADRONES ROBAN EN LA RADIO MUNICIPAL DE PARETS

Unos desconocidos se apropiaron de distintos aparatos de radiodifusión, 25.000 pesetas en metálico y discos compactos, en un robo perpetrado en las dependencias municipales de Radio Parets. Los autores del robo aprovecharon los andamios instalados en el exterior del edificio de la emisora, para acceder a estas dependencias y a las del juzgado de paz de la población, aunque sólo robaron en la radio.

CATALUÑA ES LA ZONA DE EUROPA CON LA MAYOR DENSIDAD RADIOFÓNICA

Unas 400 frecuencias difunden la programación de 250 emisoras de radio. Cataluña está considerada como la región de Europa con mayor densidad radiofónica. A las doscientas frecuencias que manejan las emisoras municipales en Cataluña, hay que sumar las más de cien frecuencias que se reparten en las grandes cadenas radiofónicas españolas presentes en Cataluña, públicas y privadas, junto a algunas emisoras independientes.

Así, unas cuatrocientas frecuencias radiofónicas operan en los 31.000 kilómetros cuadrados del territorio catalán, lo que significa que Cataluña cuenta con más emisoras de radio de las que tienen algunos estados de la Comunidad Europea. Ninguna otra zona europea similar cuenta con tan alta densidad radiofónica. A ello ha contribuido el fenómeno de la expansión de las emisoras municipales en Cataluña, que no tiene parangón.

Estas emisoras municipales se agruparon en la Emue (Emisores Municipals de Catalunya) para conseguir un reconocimiento legal. Actualmente pueden sintonizarse en Cataluña una veintena de cadenas de radio privadas más un decena de cadenas de radio públicas (además de las citadas doscientas emisoras municipales y locales).

La consolidación de las grandes cadenas de radio a escala estatal trae consigo que, en general, sus programaciones ofrezcan menos espacios locales y en catalán, lo que resulta compensado por las cadenas públicas en Cataluña, incluidas las radios locales y algunas independientes.

(Resumen de LA VANGUARDIA, varios socios).

La lista completa de emisoras en Cataluña ha sido recopilada por los periodistas de LA VANGUARDIA. Si algún socio está interesado podriamos remitirselo, o quizá publicarla total o parcialmente.

الجمهورية العربية السورية

SYRIAN ARAB REPUBLIC

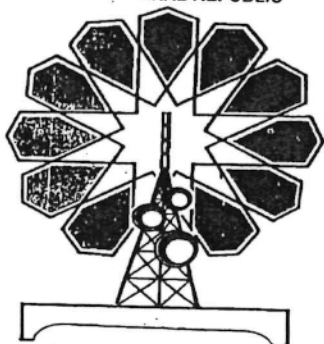

المديرية العامة لهيئة الإذاعة والتلفزيون

S R T
SYRIAN RADIO & TELEVISION

CHISPAS DE LA RADIO

Me desperté un poco nervioso. No se muy bien lo que había pasado. Se ve que había estado soñando. Pero era algo extraño, ya que había cosas que me acordaba y otras no.

No se de donde lo he sacado, pero hay una opinión, que dice que cuando estás soñando y hablas, dicen que luego no recuerdas bien lo que has soñado, y si es al revés, que cuando sueñas, no hablas, dicen que luego sucede al revés, o sea que lo recuerdas igual que si hubiera sido de verdad.

Si ésto es verdad, podría ser que unos ratos estuviera hablando y otros no. Tendremos que hacer una consulta a Sigmund Freud, ya que él sabe mucho sobre ésto.

No se lo que habrá de verdad en todo ésto, pero el caso es que yo tenía unas ideas confusas de lo que había estado soñando. Intentaré, de todos modos, hacer una película de todo esto, añadiendo trozos y mirando de compaginarlo lo mejor posible.

Por lo que se ve, yo conducía mi coche, por una determinada carretera, y al terminar de pasar una curva, vi al mismo centro de la calzada, a un hombre, que me hacía detener. Era un hombre extraño. Muy bien vestido, pero no recuerdo muy bien el color de su traje. Su cara no era de persona, mas bien parecía un animal. Lo que pasa es que, se ve que se quería hacer el simpático, y se reía continuamente.

Me dije que corría demasiado, y que me iba a multar. Yo, de momento, me quedé un poco sorprendido, pero luego comprendí que quizás tenía algo de razón. Un poco de razón.

El seguía riendo, con su cara de bestia. Mas bien parecía que llevaba una máscara, ya que su risa era perpetua.

Me pidió la documentación, y al poco

rato me la devolvió, junto con un papel, en el cual había escrita una cantidad de dinero, que yo tenía que pagar, como represalia, por correr un poco mas de la cuenta.

Yo le dije que aquello no estaba nada bien, ya que si todo el mundo hiciera como yo, la circulación iría mejor.

Y él, sin parar de reirse, me dijo "Que quiere, siempre pagan justos por pecadores". Y, entonces añadió, siempre riéndose, con cara de perro, "Pero yo no tengo la culpa, porque a mi me mandan hacer ésto".

Estas palabras tuyas, me recordaron, que siempre que una persona que sabe que ha hecho algo malo, cuando tiene que comparecer ante la justicia, se escucha en éstas palabras, "Yo cumplía órdenes". Una muestra palpable de ésto, es el tristemente famoso proceso de Nuremberg.

Entonces yo, intentando de no mirarle a la cara, ya que me daba asco de ver su expresión sádica, y su postura de pié, ya que por su comportamiento, hubiera sido mas lógico que hubiera estado de cuatro patas, le dije que éste procedimiento, de ocultarse detrás de una curva, o de unos matorrales, o en un camino vecinal, para mi modo de ver, no era procedente, ya que ésto eran actos de vandalismo. El seguía con su risa permanente. En su rostro se leía, "...si, pero yo no tengo la culpa".

Yo le dije que ya sabía que él no tenía la culpa, pero, éste sistema, no sirve para regular el tránsito, ya que ahí, sólo caen personas como yo, que respetan el tránsito, o como un señor, que yo conozco, que circulando a 60 por hora, con un coche viejo, (no quiero citar la marca), en un lugar en el cual había la señal de 50, le pusieron una multa.

Creo que es a partir de aquí, que la

imagen, tan indeseable del mencionado personaje, desapareció de mi vista, pero yo seguía hablando, y dije que creía, que lo que sí podría ser más efectivo, sería que, en vez de ocultarse, que éste tiene más síntomas de atraco, que de regulación, se tendrían que poner a la vista, o sea, en una recta, y estar más en la carretera.

Dentro de este sueño tan desagradable, por lo que se ve, yo, seguía hablando. De hecho, a veces se me aparecía, a ráfagas, la imagen de aquel "señor" tan raro, y a veces parecía como si allí hubieran muchas personas que me escuchaban. No puedo definir muy bien el aspecto de todo esto. El caso es que yo seguía exponiendo mi opinión sobre el tema de esta clase de atracos.

Decía que si una pareja de guardias tiene a su cargo un determinado tramo de kilómetros, en vez de una pareja, podría haber dos, con el mismo sistema que los autobuses, o sea, unos para arriba, y otros para abajo. De esta forma, el control podría ser casi perfecto.

Además, con este sistema, se puede dar la circunstancia de que, teniendo siempre el mismo tramo, el trabajo puede ser sumamente fácil, ya que se puede dar el caso de que un tanto por ciento del tránsito pueden ser las mismas personas. Todos los días, como por ejemplo, las personas que van a su trabajo, los que por diferentes causas, se trasladan de una población a otra, los recaderos que más o menos tienen las mismas rutas, los vehículos que están en las obras. En fin, dicho así, a "grosso modo", se podría citar un 80 por ciento, de tránsito, más o menos fijo, y un 20 por ciento de personas que podríamos catalogar, de pasavolantes.

Con este sistema, y con un poco de psicología, (si es que esto es posible), se podría saber fácilmente quién se merece un castigo, y quien no.

Con todo este sistema, y cuando a una persona se le avisa por la falta cometida, sabes que a la próxima, le puedes pegar un "palo", porque se lo merece. Si el caso se da en los que hemos catalogado de pasavolantes, no cuesta absolutamente nada comunicar por radio a las parejas del kilometraje próximo, que sube, o baja, un señor tal y cul, que ya ha sido avisado, y si se pasa, pues entonces, yo veo muy correcto que a aquel determinado señor, se le palicara el castigo merecido.

Que conste que yo soy el primero que creo en la necesidad de hacer algo positivo al respecto. También tengo que decir que yo soy el menos indicado para decir lo que es lo mejor, o no es lo mejor. El caso es que, en muchas ocasiones, el hombre de la calle, no entiende como los cerebros "electrónicos", sobre diferentes temas, hacen lo que hacen, como por ejemplo, en la entrada de una ciudad de unos cincuenta mil habitantes, que es carretera general, y que tiene forma de cruce, se le elimina una calle, poniendo un semáforo rojo permanente, (?), quedando, lógicamente, el citado cruce, en forma de bifurcación. Y entonces van y en lo que es la entrada de la ciudad, y además carretera general, todo en línea recta, ponen el semáforo de tal forma que paran a los que entran, y dan paso a los que salen, y viceversa, cuando en realidad, no se disturban los unos a los otros.

Total, que allí se forman unas colas que dan miedo, sin hablar, eso sí, de las horas punta. El caso es que yo he visto el citado cruce, en infinidad de ocasiones en que el semáforo está estropeado, y allí no ves ni un coche parado.

En fin, aquí creo que he mezclado la realidad, con un mal sueño. Por si acaso, voy a poner aquello de que, "Cualquier parecido con la realidad, es pura...verdad, ¡perdón!, quería decir, pura coincidencia, 73!

SEBASTIÀ, EA3EMY

NENE'S PAGE

Radio data System (RDS): un desconegut en el nostre cotxe.

Sovint haurem sentit publicitat d'auto-ràdios amb RDS, però què és el Sistema Radiofònic de Dades o RDS?

El RDS és un sistema d'informació digital, desenvolupat i introduït al 1987 per l'Unió Europea de Radiodifusió (EBU) afegint una subportadora de 57 khz a emissions de FM (fig 1).

El RDS ens permet rebre una gran varietat d'informació, així com noms d'emissores i informació del trànsit.

També ens ofereix d'altres funcions útils com la re-sintonia del millor senyal disponible dels diferents repetidors que d'aquella emissora es reben.

El senyal digital de RDS inclou les següents dades:

- PI: Identificació del programa.
- PS: Nom del programa.
- AF: Llista de freqüències alternatives.
- TP: Programa sobre el trànsit.
- TA: Anuncis sobre el trànsit.
- PTY: Programa d'emergència.

Quan sintonitzem una emissora que transmet amb RDS, al visualitzador del nostre auto-ràdio veiem el nom de l'emissora.

Ara per ara, les emissores que es reben amb RDS al Vallès Oriental son:

- veiem en display / Nom emissora
- CATRADIO / Catalunya Ràdio.
- CATMUSIC / Catalunya Música.
- RAC 105 / Radio Asociació de Catalunya.
- CAD.NOVA / Cadena Nova.
- FLASH FM / Flash FM (Terrassa).
- CAD.100 / Cadena 100.
- R BCN-2/C SER / Ràdio Barcelona-2.
- FM Y OLE / FM y Olé.
- RM RADIO / Ràdio Mataró (RM)

La funció de re-sintonia automàtica ens permet canviar automàticament a un senyal més intens dins de la mateixa xarxa de radiodifusió,

servint-nos de les dades PI i AF. A la figura 2 es mostra l'exemple d'un automòbil que travessa una àrea amb quatre emissores de la mateixa xarxa, entre els punts A i B.

A mida que el cotxe es mou, la freqüència de recepció de les emissores de la xarxa, canvia de 98.5 Mhz a 107.5 Mhz i després a 96.0 Mhz, per últim a 102.5Mhz.

Fent servir la funció AF, el conductor pot continuar escoltant el programa de la mateixa xarxa, sense haver de sintonitzar manualment l'emissora cada cop que passi a una zona de freqüència diferent entre els punts A i B.

La funció TA i TP de recepció d'anuncis de tràfic, fan que la unitat busqui automàticament l'emissora i canviï el modo de rebre quan comenci l'emissió dels anuncis, tot i aturant el K-7 o el Compact-Disc per tal de poder escoltar els anuncis sobre el trànsit. Al acabar, el K-7 o CD continuarà la seva reproducció.

La funció PTY es semblant a l'anterior, però amb la possibilitat de rebre informació en pantalla sobre situacions d'emergència.

Jordi EA3EBN.

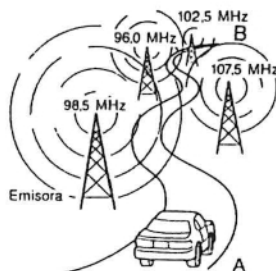
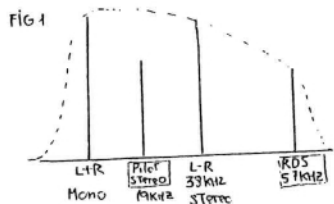

ANTENAS

MANTENIMIENTO DE LAS TORRES DE ACERO

Casi todas las torres de comunicaciones actuales están hechas de acero galvanizado. La película galvanizante se aplica en caliente por inmersión en un baño de zinc fundido a temperatura de 445 a 460 °C. Después de efectuado el galvanizado, el material se deja enfriar en agua o aire. Normalmente, la película galvanizante está formada por una base interna de aleación hierro-cinc y una capa externa de cinc puro, de la misma composición del baño.

Película de cinc

La película de zinc protege al hierro de dos maneras: en primer lugar actúa como una coraza, impidiendo la corrosión en la mayoría de las atmósferas mientras permanezca intacta. Como protector galvánico, el cinc desplaza al hierro en sus composiciones químicas y, por lo tanto, evita su corrosión, aún cuando haya zonas de hierro expuestas. Este fenómeno se debe a que el cinc es electroquímicamente más activo que el hierro.

Los números que aparecen en la figura son los potenciales de ionización del cinc y del estaño.

De todos los materiales de protección usados en la industria, solamente el cinc posee esta doble cualidad. Por ejemplo, la relación entre el hierro y el estaño es justamente la opuesta, como puede verse en la figura anterior. En efecto, en presencia de un agente corrosivo, el hierro reacciona formando compuestos químicos y, en realidad, protegiendo al estaño.

Un factor que determina en gran medida la vida de una estructura de acero galvanizado es el contenido en azufre de la atmósfera. En áreas de gran actividad industrial, las cubiertas protectoras de cinc tienden a convertirse en sulfatos solubles que son lavados por la lluvia, exponiendo al cinc a un ataque continuado.

Pintura

Las torres de los radioaficionados, rara vez se pintan. Si se desea hacerlo, para mejorar su apariencia o por cualquier otra razón, el metal galvanizado debe tratarse primero con una solución formada por 150 gramos de cada una de las siguientes drogas: Cloruro cúprico, nitrato cúprico, amoníaco y ácido clorhídrico, disueltos en 4 litros de agua.

(Transcripción, EA3UC)



Efecto de la corrosión sobre áreas expuestas de material de hierro, con revestimiento de estaño y zinc.

MI PELEA CON LA MM-5

2ª parte (de 4)

Seguí con la "chuleta" y me puse a leer mensajes las cabeceras de mensajes, después leí alguno que otro detalladamente, aprendí en ese mismo momento el tema de parar continuar, leer, típico de quien tiene puesta la paginación a 20 líneas. Y así continué un buen rato. Hay que pensar, que el 22 era la madrugada del 23, que como tenía vacaciones de Navidad (me las había ganado ¿eh?), y aquello nuevo me atraía suficiente, seguí probando todo lo que pude, hasta que el cansancio me venció, momento en que me despedí de la estación con la que estaba conectada. Miré los efectos que se habían producido en el DIR donde tenía el programa y vi que no se había modificado nada, a excepción de que se había creado un SCC.LOG que inmediatamente investigué para saber que era: Las conexiones con éxito o no que se habían realizado, después de lo cual me fui a dormir. Al mismo día, pero un poco más tarde, como seguía disfrutando de las mismas vacaciones, pues hala a "paquetear" con más ganas que ayer. Recordaba todo lo del rato anterior, digo rato no día anterior, y lo primero que hice fue conectarme otra vez con la misma estación, viendo que en la colección de mensajes nuevos estaba todo bien actualizado al último que había leído un rato antes, y me ofrecía los pocos que habían llegado desde la última conexión, ¡ah! la BBS recordaba mi nombre; que bonito que te digan hola con tu nombre en la contestación. Comencé por leer tráfico,

sólo tráfico, pues aún no sabía si es que estaba despierto, o por el contrario, era parte de un sueño que todavía duraba. En esa "lectura" prestaba mucha atención a todas las líneas que suponían llamadas de otras estaciones hacia las BBS's, tomando notas de peticiones que no eran L de leer cabeceras ni R con números, o sea, otros tipos de petición. Pude leer cosas rarísimas como R EA3.../EA3G-1>EA3..., donde la barra del siete no tenía ni idea de que era o para que servía, y otros como R EA3...>MAIL o R EA3...>MONTSE, sólo me pude preguntar quién era esa tal MONTSE, no entendía nada.

De todas maneras, pensé, ya se irá aclarando todo, (quién será esa MONTSE) ¿hay piratas aquí también?. Bueno, con notas en la mano, había leído como hacer llamada y hacerme con ficheros en ASCII, ya que todavía no disponía de YAPP para BAYCOM, y ni siquiera sabía para que servía concretamente.

Si que había sentido que era para hacerme con ficheros en binario, pero no lo correlacionaba con el protocolo XMODEM YMODEM de las transferencias vía teléfono, es igual, me dije, por ahora a coleccionar mensajes, grabarlos en mi disco y probar, sobretodo probar el BAYCOM, así que me puse a llamar, abrí con :W algo.txt un fichero para comenzar a recibir y le pedí a la BBS que me mandara las cabeceras de los boletines que habían. Leyendo esos boletines vi que algunos hacían referencia a YAPP+BAYCOM o

algo así. ¿Eh?, me exclamé, ¿que es eso?, a por ellos. Como en la chuleta ya me decía como leer sólo los que contuvieran alguna palabra en cuestión...pues le puse que me dijera las cabeceras que contuvieran YAP incluso con una sola P para "despistar al enemigo", el precioso sonido praaack, me estaban llegando las cabeceras que contenían la palabra buscada, ¡Que bien que bien! YAPP para mí y en fichero ASCII ¡A por ellos!. Le ordené (como suena ¿eh?) a la BBS que me leyera el contenido de ellos, unos 7 mensajes, y como todavía tenía abierto el fichero con que estaba recibiendo, se "recolectaron" todos dentro de él. Cuando me volvió a entregar las opciones, le dije que Bye, y con un agradecimiento interior, por haber logrado que me enviase los mensajes. Después de desconectar con la BBS, me dirigí al fichero ALGO.TXT, con un EDIT y me puse a leer lo capturado, y, ok, tenía además de las cabeceras iniciales, una pila enorme de líneas de datos de los mensajes referentes a YAPP, que comenzaban con go7+ y terminaban con stop7+, entendí que aquello y sólo esos trozos debían formar los ficheros YAPP_BAY.Pnn, para poderlos ensamblar con el 7PLUS14, que tenía en esos momentos, y que me fue facilitado junto con el BAYCOM de la placa.

Ensamblé dichos trozos y ¡voila! aparece un programa YAPP_BAY, que cuando lo ejecuté, me montó los programas BYAP y BYAPT junto con un documento explicativo de lo que hacían, en versión inglesa por supuesto. De todo lo que pude leer en ingles, que no es mi fuerte, lo que pude entender era que al SCC.INI del BAYCOM había que incorporarle unas macros de

funcionamiento para que trabajara el YAPP de versión 1, y aunque sin entender todavía el porqué, problemas con el lenguaje, desconocimiento del todavía gran BAYCOM, incorporé las mismas macros que me brindaba este documento YAPPTXR.DOC, que acompañaba a los BYAP y BYAPT.

Compilé el SCC.INI modificado, y me dispuse a probarlo. A todo esto os diré que trabajaba con el BAYCOM de versión 1.4, donde las modificaciones que se hicieran en SCC.INI no eran efectivas hasta que no se compilase de nuevo el SCC.INI y se recrease el SCC.PAR nuevo.

(continuará)

73's. Paco.

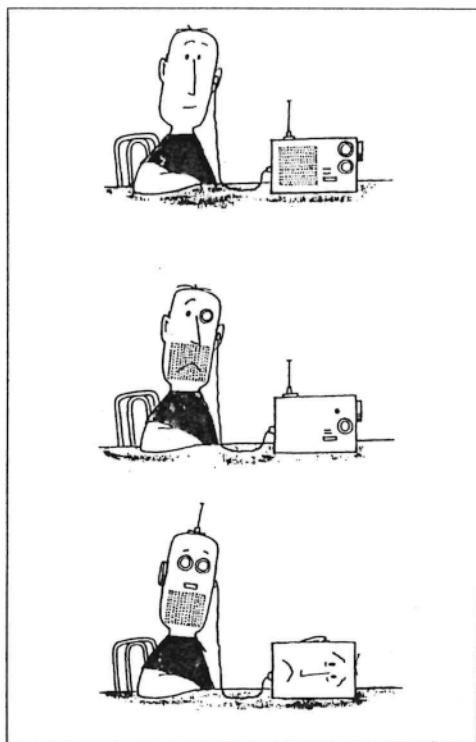

BROADCASTING

by EA3-DBW -2ª parte-

Lo prometido es deuda y aquí, tal y como adelanté, vuelvo a estar con vosotros para continuar hablándoos de este tema tan apasionante, como es la escucha de emisoras no amateurs en HF, o lo que dimos en llamar, el broadcasting. Antes de entrar en el estudio del primer montaje accesorio al receptor, analicemos precisamente cómo funciona un receptor multibanda. Hay infinidad de receptores, pero no tantos para onda corta y muchos menos, diríamos, profesionales. La evolución de la electrónica ha ayudado, decisivamente, para que dispongamos hoy en día, de receptores -y emisores-"inteligentes". Esta inteligencia consiste en incorporar una memoria al receptor que, junto a un dispositivo capaz de interpretar y convertir sus instrucciones, pueda realizar una serie de operaciones o procesos a veces largos y complejos (microprocesador-) con sólo oprimir un botón. Lo que el microprocesador y las memorias realizan en un receptor digital, escapan de este trabajo, aunque un esquema básico será estudiado. Referente al circuito receptor propiamente dicho, es importante saber que prácticamente cualquier receptor que cubra un cierto ancho de banda, está construido sobre un circuito superheterodino. ¿Qué se entiende por superheterodino? La señal recibida (F) es mezclada conjuntamente con la frecuencia (f) de un oscilador local. En la salida del mezclador se obtienen como más importantes, otras dos frecuencias: (F+f) y (F-f). A este proceso de combinar dos frecuencias de tal forma que aparezcan su suma y su diferencia, se le llama heterodinación. Una de estas resultantes es la frecuencia intermedia, la cual sigue la modulación de la portadora, pero a una frecuencia distinta y más fácil de tratar. Esta frecuencia intermedia es amplificada y desmodulada (simple conversión) o nuevamente vuelta a heterodinar (doble conversión) para, ya definitivamente, pasar a la etapa de baja frecuencia. La sensibilidad y la selectividad, se verán aumentadas, si a la entrada del receptor y antes de ser mezclada, se amplifica la señal a través de un circuito sintonizado llamado preselector. La ventaja de un receptor superheterodino se basa principalmente en su selectividad, al eliminar las señales adyacentes indeseadas más fácilmente, ya que en la frecuencia intermedia, al ser ésta un subproducto de la frecuencia original, es mucho más sencillo aplicar el filtraje. Sólo nos queda ahora hablar del circuito principal que constituye la base de los receptores -emisores- digitales: el circuito PLL, (no PPL como por error de imprenta, se indicó en el 1er. artículo, aunque sonaba más castizo.) PLL, es lo que en inglés se llama Phase Looping Loop, o detector de fase en bucle cerrado. Realmente es un sintetizador de frecuencia, con la misma estabilidad -para un considerable ancho de banda o cobertura-, como la que pueda tener un receptor de frecuencia fija controlado por cristal. El principio de un PLL, se esquematiza en el anexo III.

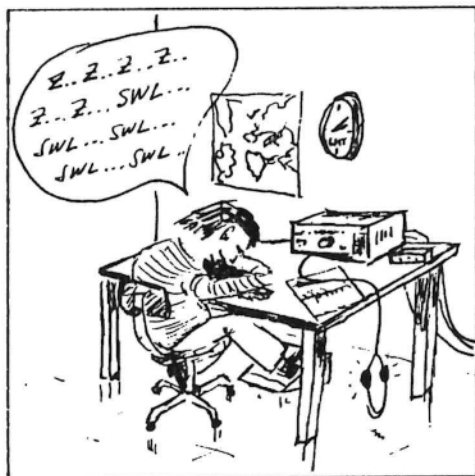

SELECTOR HF y PREVIO HF

Realmente no pretendo presentar nada innovador -pues todo ya está descubierto-, sin embargo este montaje me ha dado hasta la fecha excelentes resultados. El circuito lo he dividido en dos partes:

- Selector HF
- Previo HF

Y realmente, cada uno por separado puede trabajar pero, sin embargo, ambos se complementan a la perfección. El selector de HF es en realidad un adaptador de impedancias o transmatch, diseñado originalmente para antenas de hilo largo. Aunque es un componente en origen pasivo, en los casos de pésima relación de impedancias entre la antena y el receptor, intercalando este selector, se pueden obtener ganancias del orden de 10 a 12 dB. La otra ventaja del selector, es que añade un filtro extra al receptor, lo que según las circunstancias es definitivo para eliminar frecuencias espúreas indeseables. El previo de HF, gira entorno a un MOS-FET 40673 (o al equivalente BF960,) el cual por su elevada impedancia, apenas altera el valor del circuito de entrada. La salida es a través del transistor BC109, montado en colector común, cuyo único fin es el de adaptar la impedancia. La resistencia 2k2, previene las auto-oscilaciones, añadiendo además, cierta realimentación al circuito. En una próxima ocasión, trataremos sobre otro previo que estoy analizando y cuyas principales características son:

- 25 dB de ganancia
- Control manual de ganancia
- 1 solo transistor

¡Hasta la próxima!

73's QRV
Esteban, EA3DBW

ESQUEMA BASICO SINTETIZADOR PLL

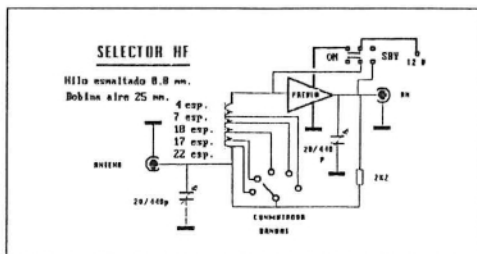
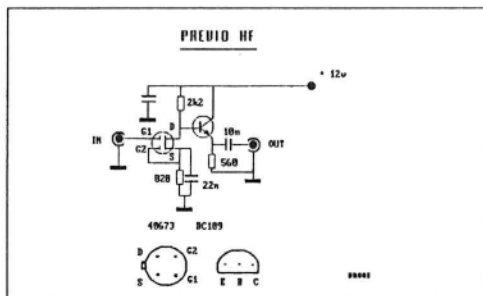
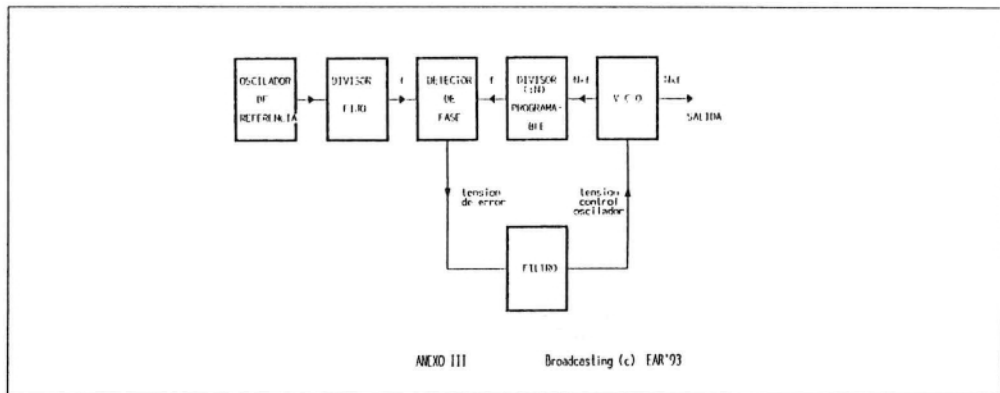

HISTORIA DE LA RADIO

Transmisor marca PHAL, fabricat a França a l'any 1924, equipat amb 4 lampares.

Aquest aparell ja era molt complet al incorporar instruments de mesura, per controlar la transmissió, plots per la eliminació d'espines de les bobines i mandos dels condensadors variables.

Ja començava l'era de la lampara termoionica que tants avenços va portar al món de la comunicació sense cables. Aquest tipus d'aparells es caracteritzava per portar les lampares a l'exterior, a la vista, la qual cosa els feia més vistosos. Aquestes lampares solien treballar a 4 volts de filament i a 60-100 volts de placa, voltatges que es conseguïen a base de bateries d'acumuladors.

Aquestes lampares solien ser de tres electrodes i anomenades "triodos".

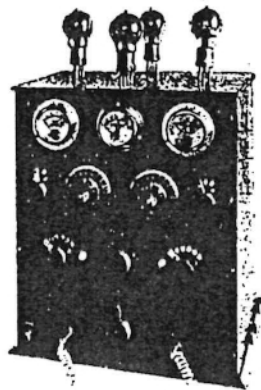

Receptor marca ESCOR, probablement fabricat a França als anys 1920-24, equipat amb dues lampares de 4'5 a 5'3 volts de voltatge de filament i de 20 a 120 volts de tensió de placa.

Portava control de voltatge de reixa i control de voltatge de filaments a base de reostats.

Els comandaments dels dos condensadors variables eren dobles amb vernier, per poder sintonitzar més bé.

Les bobines eren endollables i es podien canviar segons la banda que es volgués escoltar.

Ja podia anar amb altaveu denominat "de trompa", que no era res més que un auricular amb una espècie de trompeta amb lo qual permetia escoltar, des de molt a prop, sense els engorrosos auriculars.

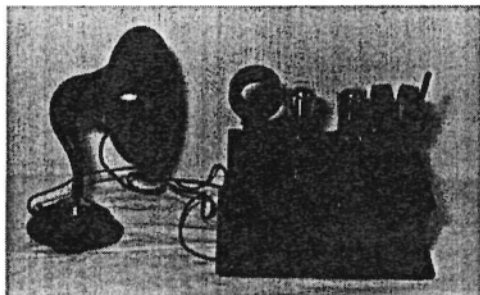

De la col·lecció de l'autor
Jaume Terricabras EA3FFP

INFORMATICA

Procesador 80386 (continuación)

(Continuación) CR0: MSW (registro de estado maquina): - Bit 32 PG (Paging Enable): posicionado al estado 1 para validar la unidad de paginacion del procesador. - Bit 4 ET (processor Extension Type): al estado 1 este bit indica un coprocesador matematico del tipo 80387 (acceso 32 bits). - Bit 3 TS (Task Switch): al estado 1 indica que el coprocesador puede ejecutar otra tarea. - Bit 2 EM (processor Extension Emulated): al estado 1 indica que las instrucciones del coprocesador estan emuladas por programa, si el coprocesador no existe. En este caso el 386 se bifurca sobre INT07h para esta emulacion. - Bit 1 MP (Math Present): indica la presencia del coprocesador aritmetico 80387. - Bit 0 PE (Protection Enable): posicionado al estado 1 este bit pone al 386 en modo protegido, solo la ejecucion de la instruccion LMSW o una reinicializacion pueden permitir volver al procesador al modo real. El resto de bits no enumerados estan reservados.

CR2: Page fault Linear Address (Direccion lineal que hace referencia a una pagina no presentada en memoria).

CR3: Page Directory Base Address (Base repertorio de las direcciones de paginas). Este registro apunta a la pagina que contiene el repertorio.

Seis registros de puesta a punto y dos registros test: - DR0 a DR3: definen 4 direcciones lineales de puntos de parada. - DR6: Breakpoint Status: - Bits 31 a 17 siempre a 0. - Bit 16 BT (Break debug trap Task switch): este bit es posicionado a 1 si la excepcion 1 (modo debug) es ejecutada a causa del estado activo del bit T de la TSS (debug del modo conmutacion de tarea). - Bit 15 BS (Break debug trap Single-step): este es puesto a 1 si la excepcion 1 (modo

debug) es ejecutada a causa del estado activo del bit TF de EFLAGS (modo paso-a-paso). - Bit 14 BD (Break debug fault Due to attempted register access when GD bit is set): puesto a 1 si la excepcion 1 (modo debug) es ejecutada a causa de una instruccion que tiende a leer o escribir un registro debug cuando el bit GD de DR7 esta activo. En este caso, GD es desactivado por la excepcion 1 para autorizar el acceso a estos registros. - Bits 13 a 4 siempre a 0. - Bits 3 a 0 (Break debug fault/trap due to breakpoint DR0-DR3): el bit 1 es puesto a 1 si las condiciones DRi, LENi, Ri, y Wi se realizan.

DR7: Breakpoint control: Registro de 32 bits y que contiene las condiciones siguientes: - LENi (Breakpoint LENGTH especificatio bits): un campo LEN de dos bits existe para cada punto de parada. Este campo determina los octetos significativos de la direccion apuntada por el registro DRi. - RWi (memory acces qualifier bits): un campo RW de dos bits existe para cada punto de parada. Este campo determina el modo de activacion del punto de parada. - GD (Global Debug register access detect): los registros de puesta a punto son accesibles en modo real o a nivel de privilegio 0 del modo protegido. Activar GD aumenta la proteccion provocando una excepcion 1 si un acceso de este tipo se detecta, en este caso, GD automaticamente es desactivado por la excepcion 1 para autorizar el acceso a estos registros. GD esta activo en todas las tareas. - LE (Local debug register acces detect): identico a GD salvo que su accion es local, es decir sobre una tarea determinada. - Gi, Li (Global, Local breakpoint enable): estos validan los puntos de parada

puestos en la direccion contenida por DRi. Esta validacion es Local (una tarea determinada) o global (todas las tareas). - TR6: test control. - TR7: test status.

Direccionamiento de la memoria: En modo real (compatible), el acceso a la memoria se realiza como para la familia 286. El espacio direccionable es de 1 Mb. Este campo de direccion es recortado en segmentos de 64 Kb. La direccion de principio del segmento es dada por el registro segmento. El desplazamiento dentro del segmento se da por una direccion efectiva AE, calculada segun el modo de direccionamiento. Asi la direccion fisica sobre 32 bits de un dato se calcula a partir de la suma de un desplazamiento AE al interior del segmento de 64 Kb. y de la direccion de principio del segmento (dado por un registro segmento: DS, CS, ES, SS). La suma (desplazamiento + base) genera eventualmente una retencion sobre el bit 21avo. de la direccion lineal, lo cual anyade 64 Kb. de espacio direccionable, en relacion al 8086 (FFFF:FFFF=10FFEF). En modo virtual 86 (V86), las direcciones se calculan de la misma manera que en modo real. De todas maneras la direccion lineal se convierte en direccion fisica por la unidad de paginacion. En modo protegido, las direcciones fisicas son atribuidas por direcciones logicas (virtuales). Este principio reposa sobre la segmentacion, un segmento es una zona entera de memoria que no exceda los 4 Gb. Cada segmento se define por: - su base. - su limite. - su derecho de acceso. Es descrito por un descriptor de segmento, situado en memoria. El descriptor es cargado en los registros del 386 para permitir a la unidad de gestion memoria integrada al microprocesador, direccionar la memoria. Una

direccion (dato o codigo) comprende: - un selector. - un desplazamiento. El selector apunta a la tabla de descriptores, situada en memoria, esta tabla es sea global (GDT) o local (LDT), segun el bit TI del selector. La GDT describe el espacio de direccionamiento global a todas las tareas, mientras que la LDT describe el espacio de direccionamiento de una tarea. Existen cuatro tipos de descriptores: - los descriptores de segmento de datos. - los descriptores de segmento de codigo (ejecutable). - los descriptores de segmento sistema. - los descriptores de buzón.

FERRAN - EA3DLV

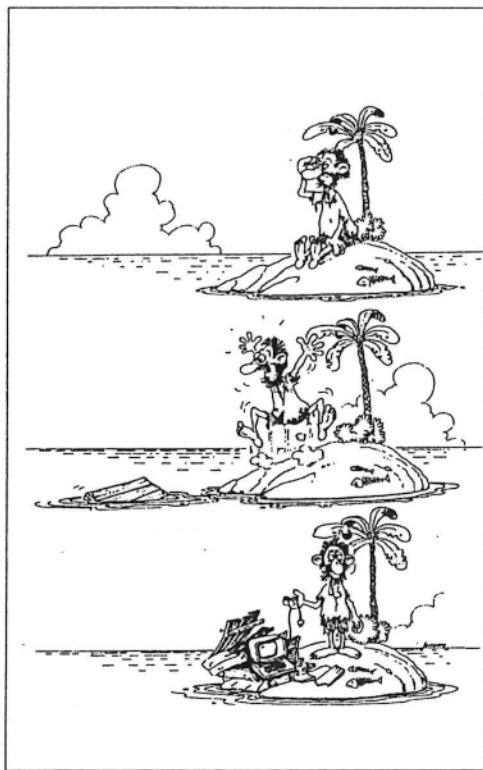

RADIOESCUCHA SWL

Sin darnos cuenta el tiempo transcurre, y no nos damos cuenta de la velocidad de vértigo que lleva, a los días les salen grandes alas, con las que se alejan uno tras otro, ya le intentamos "esgarrapar" esos minutos, para dedicarlos a esta nuestra "perdición" - pero, siempre insuficientes nos dejan el pequeño respiro a veces con un gran QRM de la X...s, solemos aferrarnos a ese botón denominado perilla, escoba de esa parcela en alquiler, que en buena manera nos hace sudar gotas de cuotas quintuples y nos apaga esa, nuestra pequeña estrella, pero en el espíritu de todo aficionado esta "la antena tirada, es antena levantada" espíritu de electrones en movimiento, energía viva.

Muchas veces me paro a pensar el mal radioaficionado que llevo a ser, cuando sin más observo en las reuniones del Club de Urvo sean del tipo que sean, a personas -compañeros, amigos- que de la forma más desinteresada, dan una buena parte de su tiempo y de su buen hacer en bien de nuestra Comunidad, muchas veces a costa del sacrificio de la familia, y de cargar incluso con gastos propios aportando la mejor voluntad, ejemplo vivo que nos implica a todos en esa árdua tarea.

Es reconfortante, dentro de la gran pena que nos ha producido la pérdida de nuestro querido Presidente Federico, el haber vivido el resurgir en sus últimos días de vida, como un Gran Homenaje a su persona, el nuevo nacer en espíritu i vida del Club Urvo, quizás ese legado sea y siga siendo para todos nosotros pan de vida, en esta nuestra afición, sacrificio es de todos, sabemos que unos tiran más del carro que otros quizás por aquello de que siempre han habido gente con más espíritu y otros con menos, pero no por ello con menos ganas, sea por aquello que los locólogos denominan en su argot "líderes", por ello el deber es de todos, en el buen hacer y en la consecución del que fuera su legado del Maestro de Maestros, está el poner nuestro empeño en bien de la Comunidad y mas allá de ésta, entre todos seguro que será más fácil.

Es de agradecer a la ASOCIACION DX BARCELONA, la publicación en su revista de MUNDO DX de Enero-93, de las cariñosas y elogiosas palabras para nuestro querido Presidente de Honor, Federico, que reproducimos seguidamente.

UNA VEZ MAS ! PROTAGONISTAS DE UN SALVAMENTO

Entre los días del 5 al 9 de Abril, el Departamento de Educadores de Calle, del Ayuntamiento de Granollers, realizó una excursión de convivencias, con 17 de los jóvenes menores de 18 años de dicho centro, jóvenes conflictivos ", a la zona de Camprodon y Gombreny, situando un campamento, en donde se quedaba un responsable, y el resto del grupo con el educador Sr. Acacio realizaban partida, una tarea árdua por el tipo de jóvenes de mano larga y bolsillos hondos.

Estaban realizando la travesía de Camprodon a Gombreny, cuando uno de ellos cayó por un precipicio y se quedó colgado en un árbol. Dado lo inaccesible del lugar, se solicitó ayuda a la estación Base, con el medio que disponían, un par de Walkies de 144 cedidos por la casa Alinco.

Dado la zona montañosa y el lugar, tras reiteradas llamadas, les fué imposible contactar con el campamento Base y por aquello de las cosas de la vida, y estando situados en no se qué frecuencia, les contestó un Radioaficionado que había captado la llamada de auxilio. Pese a lo difícil de poder pasar el comunicado, finalmente fué captado en su totalidad y el compañero pasó aviso a la Guardia Civil, los cuales desplazaron al lugar una dotación en un todo terreno y tras realizar unas cordadas, pudieron finalmente rescatar al joven colgado de unas ramas en el precipicio.

La eficacia la predisposición y el buen hacer siempre al servicio de los demás quedó aquí demostrado. Le pregunté por el indicativo o nombre del radioaficionado y me dijo que no lo sabía, como casi siempre, el buen hacer y el reconocimiento personal, quedaron en el anonimato. Desde aquí mis más grato reconocimiento y afecto a este buen amigo.

POR REEMBOLSO... NO GRACIAS !

Quiero comentar desde aquí, por aquello del tropiezo y la piedra, el caso que me aconteció. En el mes de Enero, realicé un envío de unos equipos a través del Mercadillo, a un compañero de La Coruña. A éste le llegó el mismo a través de Seur el día 11 de dicho mes. La llegada fue diligente, pero no así el reembolso, que tras haberlo pagado en el momento de la entrega, no me fué abonado por dicha cia de transporte hasta el día 17 de Marzo, tras haber realizado un sinnón de llamadas y exponerme no se cuantas trabas, por lo que de aviso sirva, pues según parece tienen esta forma de retener el dinero de los demás, a saber el motivo, aunque se puede suponer.

EA3EZZ





PETIT MERCAT

ES VEN: Dos filtres Passabaixos de 2.000 Wats marques Kenwood, MFJ i Huguet, demanar per Miquel, Tlf. 870 30 26.

COMPRO: Mòdul de AM, per transceiver FT-277-ZD, per ofertes trucar a EA3ESJ Tlf. 841 40 09 nits (Paco).

COMPRO: Equip de 144 Mhz. en bon estat i bé de preu Tel. 849 36 08 Xavi, dilluns i divendres al local d'URVO de 8 a 9 hs. o també a l'apartat 262 08400-Granollers.

ES VEN: Scanner de la marca AOOD 2002 amb cobertura de 50 a 1300 Mhz. trucar a Horacio de 19-20 hs. Tlf. 843 04 04.

ES VEN: Antena de cotxe (mòbil) amb suport DIAMOND, interessats trucar al Tlf. 451 18 26 EA3DKB de 16-19 hs

ES VEN: Dipol en V invertida i amb cobertura 10-80 mts. de Juan Caballeria, es nova, interessats trucar-i a EA3FMB Tlf. 847 21 88 de 19-20 hs.

ES VEN: Una antena tribanda 10-15-20 de Juan Caballeria en perfecte estat, raó EA3UC tel. 870 19 39.

ES VEN: Lineal Kenwood TL922, en perfecte estat. Condicions a tractar. Raó: Joan EACWK de 19-20 hs.

ES VEN: Equip tota modalitat 144 Mhz. marca Kenwood TS-700, alimentació 12 cc i 220 Volts. trucar a Jordi EA3CCN tel. 870 32 60 de 21-22 hs.

ES VEN: Commodore C-128/64, Disketera. Impresora etc. (més de 20 Klg. de material informàtic) Tlf. 841 07 46. Josep.

ES VEN: Equip tota modalitat de 144 Mhz. model C-58 (portatil), amb diversos accesoris, bon preu, Tlf. 844 90 19 EA3CUQ de 22-23 hs.

ES COMPRA: Antena de cotxe per automòbil, trucar de 20 a 22 hs. tlf. 870 40 91, EA3CWU.

ES COMPRA: Antena multibanda vertical, ofertes a Roberto EA3ENX Tlf. 849 39 07.

ES VEN: Walkie BELCOM FM-SSB 2,5 W. amb lineal de la mateixa línia preu 30 K. Tlf. 849 99 74, Josep EA3EZD.

ES COMPRA: Transceiver de la línia Kenwood TS 950SD o similar, ofertes al Tl. 845 05 84 Toni (Cardedeu).

PER A COL.LECCIONISTES DE RADIOS ANTIGAS: diversos aparells de Radio anys 30, per intercanvi o be venda, Julia EA3BKS tel.867 17 94.

COMPRA I VENDA D'APARELLS DE RADIO DE COL.LECCIO: Així com diversos materials, làmpares, osciloscops, tubs de TV, nous blanc i negre etc. interessats trucar a Jaume EA3FFP Tlf. 871 57 21.

ES VEN: Ordinador Mod. Sharp 7000 Cassette inclòs i amb 5 cartuchos, color etc. al comprador es regala un Dragon 64, tot per 10K. raó Miquel, Tlf. 870 30 26.

ES VEN: Amplificador lineal HF Kenwood TL922, en perfecte estat i bon preu, interessats trucar a Jordi EA3CCN, Tlf. 840 13 02 (horari feina).

ES VEN: Equips diversos de Radio, en exposició en el Club d'Urvo, pertanyen a un bon amic que ens va deixar, contactar amb Jordi EA3CCN o be amb-el nostre President.

TAL COMO SOMOS

En esta ocasión tenemos en nuestro apartado a Angel Ballesteros Martín, de Les Franqueses del Vallès:

Mi indicativo es E.C.B-3-I-50964 URE 51670, tengo 34 años, estoy separado y trabajo en dietética y alimentación.

De momento estoy en 27 MHz, pero me examiné el 27 de marzo y con buen resultado. Puedo hacer pequeños QSO en inglés, italiano y un poco en francés. No he practicado todavía emisión en bandas HAM, pero la escucho atentamente y observo una diferencia abismal, tanto en coste como en frecuencias. Hay gente que parece vivir solo para concursos, pero lo que sí hay es una gran caballerosidad que no siempre se da en los 27, y que tampoco se da siempre en las bandas HAM... "en la casa del Señor..."

Dispongo del equipo típico en 27, antenas multibanda y scanner también multibanda. El mismo transceptor es el que utilizo en móvil.

Me gustan todas las bandas mientras sean de radio. Sobre los repetidores opino que hacen más fáciles los QSO a largas distancias, aunque casi siempre hay mucha gente que interrumpe con continuas interferencias molestando a los demás.

Me gusta la radio con sus distintas modalidades de fonía y C.W. Lo que no me gusta tanto son el packet y la SSTV, ya que entiendo como radio la fonía y el morse, y las otras modalidades, no las entiendo como lo mismo, aunque son muy dignas de respetar.

Soy un poco patoso para efectuar los montajes y prefiero comprar los distintos componentes, antenas, etc.

Llevo registrados unos 150 QSO en DX. Siempre envío mis QSL, tal como me las pidan (generalmente al Box).

Mi QSO más interesante lo mantuve con un compañero de la R. Argentina, en el departamento de San Jan de Jujuy, con una amabilidad realmente excelente y una cordialidad que demasiadas veces echamos de menos en todas las frecuencias. El tiempo estimado fué de 15 a 20 minutos, y de no haber sido por los continuos "break" y la caída de la propagación que afecta a todas las frecuencias, quizá lo hubiésemos mantenido por algún tiempo más. Y otro con un colega de Brasil, de Yoao Pessoa-Paraíba, el cual me pedía un libro de escalada y alpinismo de Catalunya, y que me quedo muy agradecido en su respuesta a mi QSL. Eso sí, ambos comunicados fueron en B.L.U. superior.

El único problema que he tenido fue el típico que solemos tener todos y que se deriva de los permisos para la colocación de antenas.

¿Qué le falta y le sobra a la radioafición? ¡Menuda pregunta! Le falta y le sobra según la personalidad de cada uno y... eso. Hay tantas opiniones como radioaficionados, pero creo que le falta apoyo a la CB de parte de todos los grandes colectivos de RRAA, que es de done, al fin y al cabo, vienen todos. Y creo que le sobra... prepotencia, y el profesionalismo que aparentemente hacen gala muchísimos a los que al parecer solo les interesa que haya más y más EA... con cierta o aparente dejadez para las demás licencias.

A la URVO le falta o le sobra la parte que le toque (o nos toque) de lo comentado anteriormente.

Sobre el presente boletín diría que le falta hacer un poco más de escuela, no siempre ir destinado a los EA sino a los distintos indicativos, que a buen seguro los hay en URE y por extensión en URVO, y que no quieren más que hacer radio en sus distintas frecuencias y manifestaciones, deseando solamente ser los mejores en EB, EC o ECB, que también los hay en URE y al parecer no tenemos la más mínima deferencia del sr. Gonzalo Belay si no es para hacernos pagar también a nosotros las muy famosas 1500 pts. de un seguro que nosotros, los ECB que también pertenecemos a URE, se nos exige sin ninguna contraprestación aparente, ni siquiera en una revista que pagamos entre todos y en la que no aparece ni tan siquiera un mero artículo de lo que podría (y de hecho es así) ser un caldo de cultivo para otras frecuencias. No creo que me haya quedado nada en el tintero, simplemente que los que en apariencia están en la cima de la radioafición dejen de mirar con prepotencia y muchas veces con trato despectivo a quienes pertenecen a otras frecuencias, digamos a los CB's

QSL		CB-27	73-51
ESTACION	<input type="text"/>	AGUILA	
OPERADOR	<input type="text" value="Angel"/>		<small>DE LOS FRANQUENSES DEL VALLÈS</small>
CONFIRMA QSO-DX	<input type="checkbox"/>		<small>C.P.</small> <input type="text"/>
ESTACION	<input type="text" value="URVO"/>		<small>PLA BOX</small> <input type="text" value="7"/>
OPERADOR	<input type="text" value="URVO"/>		<small>BARCELONA</small>
<small>SPAIN</small>			
<small>FECHA</small>	<small>OTR</small>	<small>FRECUENCIA</small>	<small>SEÑAL</small>
<input type="text" value="Marzo"/>	<input type="text" value="UTC"/>	<input type="text"/>	<input type="text"/>
<small>MODE</small>		<small>EQUIPO</small>	
<input type="text"/>		<input type="text"/>	

IMPRESOS

PUBLICACIÓ PERIÒDICA

DESTINATARI:

U.R.E.
APARTADO, 220
28080 MADRID

impresos

Remitent: U.R.E. - Apartat de Correus 262 - 08400 Granollers (Barcelona)
